

# 夹紧件 KP09 适用于位置显示器 DA09S的附件

## 特点

- 用于轴直径为 8 ... 20 mm
- 可选择的夹紧杆件位置
- 简易安装和改进

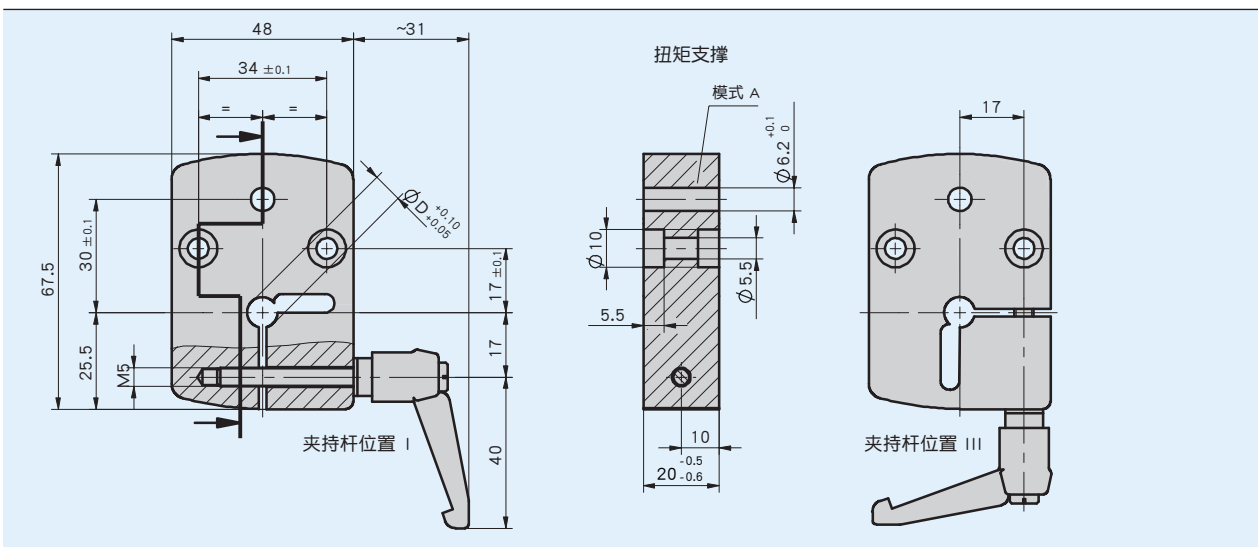

1.5

## 机械参数

特征	技术数据	补充
外壳	阳极氧化的铝	
夹紧杆件	塑料, 卡入式	

## 订购

### 订购表格

特征	订单数据	规格	补充
钻孔/直径	...	A 8, 10, 12, 14, 15, 16, 18, 20 单位mm 咨询其他	
夹持杆/位置	I	B 轴承 I	
	III	轴承 III	

### 订购关键

KP09 -  -  -

供货范围: KP09

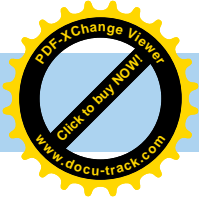
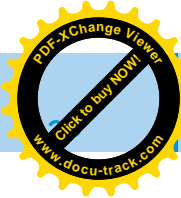

# 夹紧件 KP04

## 适用于位置显示器DA04的附件

### 特点

- 用于轴直径为 8 ... 15 mm
- 可选择的夹紧杆件位置
- 简易安装和改进

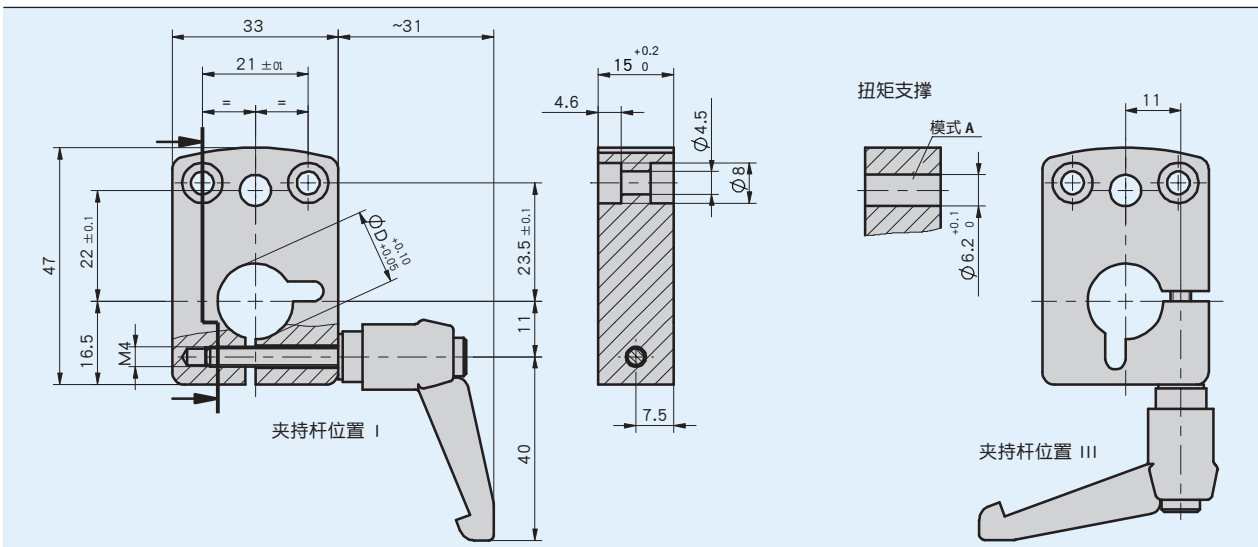

1.5

### 机械参数

特征	技术数据	补充
外壳	阳极氧化的铝	
夹紧杆件	塑料, 卡入式	

### 订购

#### 订购表格

特征	订单数据	规格	补充
钻孔/直径	...	A 8, 10, 12, 14, 15 单位mm 咨询其他	
夹持杆/位置	I	B 轴承 I	
	III	轴承 III	

#### 订购关键

KP04 -  -  -

供货范围: KP04